

ACTIONclima[®]



KT Aerotermini
Aerotherms



FINALMENTE UN AEROTERMO INNOVATIVO !

Il design accattivante ed innovativo conferisce a queste unità un Look all'avanguardia che ben si integra anche negli ambienti commerciali (Centri commerciali, Negozi, Magazzini, Spacci, ecc.) oltre che negli ambienti industriali, tipici per questo tipo di macchine.

Oltre al design, il motore elettrico 230V monofase e la semplice gestione delle 3 velocità (come un banale fan-coil) sono elementi distintivi, premiati dall'ambito riconoscimento "Innovazione Tecnologica".

- **XT-HA:** Aerotermo con ventilatore elicoidale 1 velocità e batteria ad acqua (solo riscaldamento)
- **XT-HB:** Aerotermo con ventilatore elicoidale 3 velocità e batteria ad acqua (solo riscaldamento)
- **XT-HC:** Aerotermo con ventilatore elicoidale 2 velocità e batteria ad acqua (riscaldamento e condizionamento)
- **XT-HE:** Aerotermo con ventilatore elicoidale 1 velocità e resistenze elettriche 230V/1Ph/50Hz o 400V/3Ph/50Hz (solo riscaldamento)
- **XT-CA:** Aerotermo con ventilatore centrifugo 3 velocità e batteria ad acqua (solo riscaldamento; canalizzabile)
- **XT-CE:** Aerotermo con ventilatore centrifugo 3 velocità e resistenze elettriche 230V/1Ph/50Hz o 400V/3Ph/50Hz (solo riscaldamento; canalizzabile)

Mobile di copertura in lamiera di forte spessore, zincata e preverniciata colore bianco RAL 9002. Dimensioni contenute. Griglia mandata aria a singolo ordine di alette orientabili costruita in lamiera verniciata grigia RAL7004.

Scambiatore di calore

- **Batteria ad acqua (per versioni: XT-HA ; XT-HB ; XT-HC ; XT-CA):** Batteria di scambio termico ad alta efficienza in tubo di rame ed alette di alluminio bloccate mediante espansione meccanica.
- **Resistenze elettriche (per versioni: XT-HE ; XT-CE):** Resistenze elettriche realizzate secondo le normative internazionali elettriche e di sicurezza, di tipo corazzato.

Gruppo ventilante costituito da 1 o 2 ventilatori direttamente accoppiati ad 1 o 2 motori elettrici. Montaggio su supporti elastici ed ammortizzatori. Ventilatori equilibrati staticamente e dinamicamente. Motori elettrici provvisti di protettore termico (Klixon), condensatore di marcia sempre inserito, Classe B, cavi elettrici protetti con doppio isolamento. Costruito secondo le norme internazionali, con griglia di protezione antinfortunistica, 230V - 1Ph - 50Hz.

- **Ventilatore elicoidale 1 velocità (per versioni: XT-HA ; XT-HE)**
Ventilatori elicoidali con ventole in alluminio. Motori elettrici a 1 velocità, IP 54.
- **Ventilatore elicoidale 3 velocità (per versione: XT-HB)**
Ventilatori elicoidali con ventole in alluminio. Motori elettrici IP54, a 3 velocità (ricavate tramite autotrasformatore 6 velocità di cui collegate le sole 3 centrali = flessibilità del prodotto, con possibilità di collegare in cantiere le velocità "di scorta" più alte/basse). Autotrasformatore installato all'esterno (IP 20), posteriormente all'unità.
- **Ventilatore elicoidale 2 velocità (per versione: XT-HC)**
Ventilatori elicoidali con ventole in alluminio. Motori elettrici IP54, a 2 velocità (ricavate tramite autotrasformatore 6 velocità): velocità alta per solo riscaldamento; velocità bassa per solo raffreddamento.
- **Ventilatore centrifugo 3 velocità (per versioni: XT-CA ; XT-CE)**
Ventilatori centrifughi a doppia aspirazione con ventole in alluminio (a pale curve avanti). Motori elettrici a 3 velocità, IP 42.

The winning and new design give to this product a totally new look enabling an easy integration in commercial sites (Shopping Centres, Shops, Warehouses, Outlets, etc.) further to industrial sites, where this product is quite typical. Further to the design, the 230V mono-phase electric motor and the simple control of the 3 speed (similar to simple fan-coil) are distinguishing elements, thanks which the product has been awarded with the prestigious acknowledgement "Innovazione Tecnologica".

- **XT-HA:** Aerotherm with 1 speed helicoidal fan and water coil (only heating)
- **XT-HB:** Aerotherm with 3 speed helicoidal fan and water coil (only heating)
- **XT-HC:** Aerotherm with 2 speed helicoidal fan and water coil (heating and cooling)
- **XT-HE:** Aerotherm with 1 speed helicoidal fan and electrical heater 230V/1Ph/50Hz or 400V/3Ph/50Hz (only heating)
- **XT-CA:** Aerotherm with 3 speed centrifugal fan and water coil (only heating; ductable)
- **XT-CE:** Aerotherm with 3 speed centrifugal fan and electrical heater 230V/1Ph/50Hz or 400V/3Ph/50Hz (only heating ; ductable)

Cabinet made of extremely thick galvanized steel-sheet and pre-painted white RAL 9002. Reduced size. Air supply single bank adjustable grill made of painted steel grey RAL 7004.

Heat exchanger

- **Water coil (for versions: XT-HA ; XT-HB ; XT-HC ; XT-CA):** Highly efficient coil made of copper pipes and aluminium fins fixed by mechanical expansion.
- **Electrical heaters (for versions: XT-HE ; XT-CE):** Electric heaters are made according to the international electric and safety standards, of plated type.

Fan section including 1 or 2 fans directly coupled to 1 or 2 electric motors. Mounted on elastic and anti vibration supports. Fans statically and dynamically balanced. Electric motors provided with heat protection (Klixon), running capacitor permanently switched on, Class B, electric cables protected by double insulation. Manufactured according with the international standards, with fan protection grill, 230V - 1Ph - 50Hz.

- **1 speed helicoidal fan (for versions: XT-HA ; XT-HE)**
Helicoidal fans with aluminium blades. 1 speed electrical motors, IP 54.
- **3 speed helicoidal fan (for version: XT-HB)**
Helicoidal fans with aluminium blades. 3 speed electrical motors, IP 54 (obtained with 6 speed auto-transformer, with 3 connected speed = product flexibility, with the possibility to connect on-site "spare speed" higher/lower). Auto-transformer installed externally (IP20), on the rear side of the unit.
- **2 speed helicoidal fan (for version: XT-HC)**
Helicoidal fans with aluminium blades. 2 speed electrical motors, IP 54 (obtained with 6 speed auto-transformer): high speed only for heating; low speed only for cooling.
- **3 speed centrifugal fan (for versions: XT-CA ; XT-CE)**
Centrifugal fans with double air inlet aluminium blades (forward curved fins). 3 speed electrical motors, IP 42.

Ampia gamma di valvole a 2 e 3 vie (230V & 24V):
ON/OFF ; Flottanti 3 punti ; Modulanti 0-10V
Wide 2 and 3 way valves range (230V & 24V):
ON/OFF ; Floating 3 point ; Modulating 0-10V



FINALLY THE TOTALLY NEW AEROTHERM !

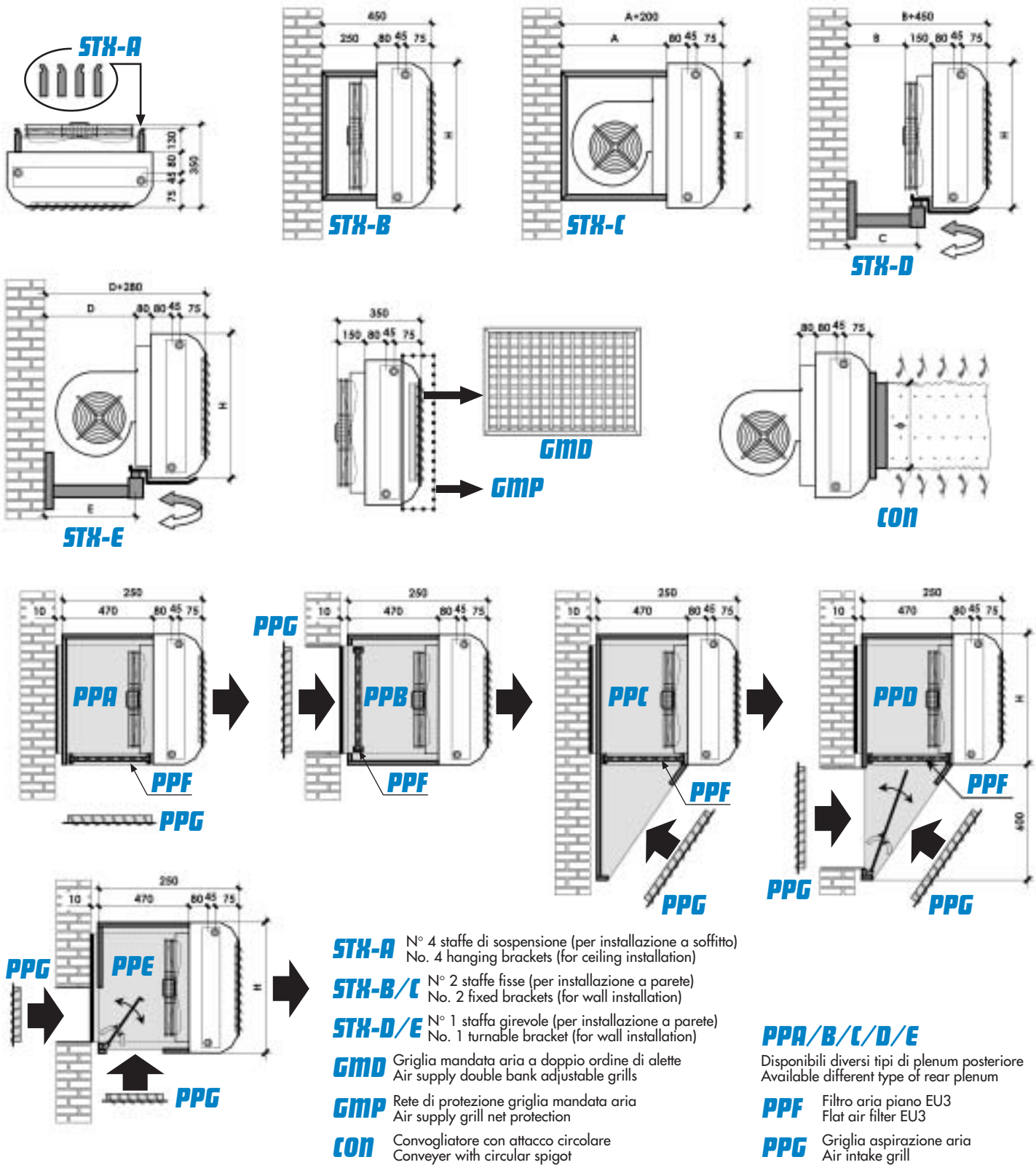

Compatibilità Compatibility	Unità XT con batteria ad acqua XT unit with water coil	XT 120 - XT 230	XT 320 - XT 430	XT 520 - XT 630	XT 720 - XT 830	XT 920 - XT 1030
		Unità XT con resistenze elettriche XT unit with electrical heaters	3/230 - 4,5/230 6/230 - 3/400 4,5/400 - 6/400	7,5/230 9/230 - 9/400 13,5/400	\	\
Dimensioni Dimensions	H mm	440	540	640	540	640
	A mm	450	500	500	500	500
	B mm	235	235	235	405	405
	C mm	360	360	360	530	530
	D mm	505	505	505	675	675
	E mm	560	560	560	730	730
	Ø mm	1 x Ø 250	1 x Ø 350	1 x Ø 450	2 x Ø 350	2 x Ø 450

E MOLTI ALTRI ACCESSORI E SOLUZIONI ...
AND MANY OTHER ACCESSORIES AND SOLUTIONS ...

DATI TECNICI - TECHNICAL DATA

XT-HB

ventilatore elicoidale 3 velocità ; batteria ad acqua - solo riscaldamento

3 speed helicoidal fan ; water coil - only heating

3 velocità speed

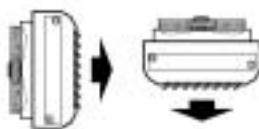
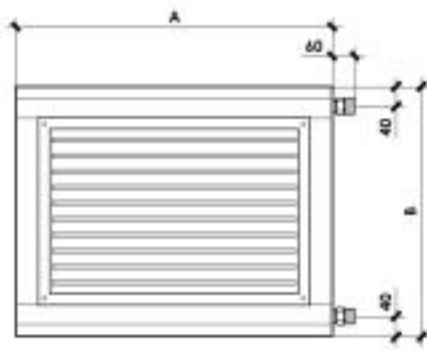
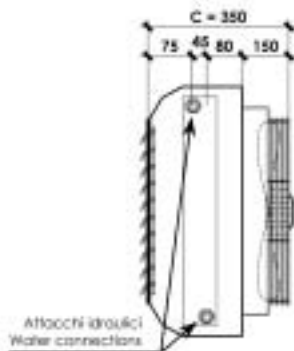

Unità idonea per:

- installazione verticale a parete (Proiezione orizzontale)
- installazione orizzontale a soffitto (Proiezione verticale)

Unit suitable for:

- wall vertical installation (Horizontal discharge)
- ceiling horizontal installation (vertical discharge)

Modello Model		XT-HB 120	XT-HB 230	XT-HB 320	XT-HB 430	XT-HB 520	XT-HB 630	XT-HB 720	XT-HB 830	XT-HB 920	XT-HB 1030
Potenzialità termica - Heating capacity (1)	W	16.330	20.880	26.650	33.760	41.380	48.630	54.950	70.220	85.940	106.410
Portata aria - Air flow (2)	m ³ /h	1.856	1.758	2.860	2.688	4.680	4.083	5.940	5.590	9.720	8.875
Lancio aria - Air throw (V = 0,25 m/s)	m	18,0	14,9	21,1	18,8	24,3	21,9	22,4	20,5	25,1	23,5
Livello sonoro - Sound level (3) Min-Med-Max	dB(A)	35-38-43	36-39-44	37-41-46	37-42-47	38-43-49	38-44-50	40-44-49	40-45-50	41-46-52	41-47-53
Portata acqua - Water flow (4)	l/h	1.404	1.795	2.292	2.903	3.558	4.182	4.726	6.039	7.391	9.151
Perdite di carico acqua - Water pressure drops (5)	kPa	19	17	23	24	20	21	18	22	27	32
Numero Ventilatori - Fans number	No.	1	1	1	1	1	1	2	2	2	2
Numero Motori - Motors number	No.	1	1	1	1	1	1	2	2	2	2
Numero velocità - Speed number	No. (*)	6	6	6	6	6	6	6	6	6	6
Assorbimento elettrico Max	W	1x 90	1x 95	1x 140	1x 150	1x 115	1x 120	2x 140	2x 150	2x 115	2x 120
Max Current input (6)	A	1x 0,42	1x 0,44	1x 0,65	1x 0,70	1x 0,55	1x 0,57	2x 0,65	2x 0,70	2x 0,55	2x 0,57
Alimentazione elettrica - Power supply		230 V - 1 Ph - 50 Hz									
Dimensioni Dimensions	A mm	520	520	620	620	720	720	1.120	1.120	1.320	1.320
	B mm	440	440	540	540	640	640	540	540	640	640
	C mm	350	350	350	350	350	350	350	350	350	350
Attacchi idraulici - Water connections	ø (*)	3/4"	3/4"	1"	1"	1"	1"	1" 1/4	1" 1/4	1" 1/4	1" 1/2
Peso netto - Net weight	Kg	14,1	16,3	17,8	20,1	22,2	23,8	36,6	40,6	43,3	47,5
Accessori raccomandati Recommended accessories		Comando remoto (vedi sezioni CR-ICD-HTR-HTN) - Remote control (see CR-ICD-HTR-HTN sections)									

ø (*) Attacchi idraulici batteria Gas Maschio - Male gas water coil connections

No. (*) Velocità disponibili (solo 3 collegate) - Available speed (only 3 connected)

 (7) RIDUZIONE PORTATA ARIA (coefficienti che definiscono le curve "Portata Aria / Pressione statica")
AIR FLOW REDUCTION (coefficients defining the "Air flow / Static pressure diagrams")

Modello Model	Velocità Speed	Pressione statica disponibile - External static pressure					
		0 Pa	10 Pa	20 Pa	30 Pa	40 Pa	50 Pa
XT 120 - XT 230	Max	1	0,95	0,86	0,72	0,50	0,25
	Med	0,77	0,66	0,54	0,40	0,25	/
	Min	0,54	0,49	0,40	0,30	/	/
XT 320 - XT 430 XT 720 - XT 830	Max	1	0,96	0,87	0,74	0,53	0,26
	Med	0,79	0,70	0,55	0,42	0,27	/
	Min	0,57	0,51	0,41	0,32	/	/
XT 520 - XT 630 XT 920 - XT 1030	Max	1	0,96	0,88	0,75	0,55	0,26
	Med	0,80	0,71	0,57	0,43	0,28	/
	Min	0,58	0,53	0,42	0,33	/	/

 (8) RIDUZIONE POTENZIALITÀ TERMICA (in funzione della riduzione portata aria)
HEATING CAPACITY REDUCTION (depending on air flow reduction)

Portata aria - Air flow	1,00	0,95	0,90	0,85	0,80	0,75	0,70	0,65	0,60	0,55	0,50	0,45	0,40	0,35	0,30	0,25
Potenzialità Termica - Heating capacity	1,00	0,97	0,93	0,89	0,86	0,82	0,78	0,74	0,70	0,66	0,62	0,58	0,53	0,48	0,44	0,38

Dati tecnici riferiti alle seguenti condizioni: Unità Standard - Pressione atmosferica 1013 mbar - Alimentazione elettrica 230V/1Ph/50Hz. (1) - (2) - (4) - (5): Dati tecnici nominali alla velocità massima ed unità a bocca libera (Pressione statica esterna = 0 Pa).

(1) Riscaldamento: Temperatura aria ambiente: 15°C - Temperatura acqua ingresso 85°C, temperatura acqua uscita 75°C - Velocità Max (nominale). Per Med e Min velocità e/o pressione statica > 0 Pa vedi (7) + (8) ref. acqua ingr. 85°C e portata acqua come alla Max velocità (4).

(1) (8) Riscaldamento: Valori calcolati da dati rilevati in camera calorimetrica ref. norme UNI 6552, UNI 6552/A242. (2) (7) Portata aria e Pressione statica: Valori rilevati con cassone ref. norme AMCA 210-74 fig. 11 e condotto + diaframma ref. norme CNR-UNI 10023.

(3) Livelli sonori: Pressione sonora in campo libero, distanza 2 m. Valori calcolati da potenza sonora rilevata in camera riverberante ref. norme ISO 3741. (4) Dati elettrici: Valori rilevati con Wattmetro Jokogawa WT 110.

Technical data refer to the following conditions: Standard unit - Atmospheric pressure 1013 mbar - Power supply 230V/1Ph/50Hz. (1) - (2) - (4) - (5): Nominal technical data refer to the maximum speed and unit with free air flow (External static pressure = 0 Pa).

(1) Heating: Environment air temperature: 15°C - Entering water temperature 85°C, leaving water temperature 75°C - Max speed (nominal). For Med and Min fan speed and/or static pressure > 0 Pa see (7) + (8) ref. entering water temp. 85°C and water flow as for the Max speed (4).

(1) (8) Heating capacities: Data calculated based on measurements made in calorimetric room ref. UNI 6552, UNI 6552/A242 standards. (2) (7) Air flow and Static pressure: Measurements made with casing ref. AMCA 210-74 fig. 11 standards and plenum + diaphragm ref. CNR-UNI 10023 standards.

(3) Sound Levels: Free field sound pressure, 2 m distance. Data calculated based on sound power measured in riverberation room ref. ISO 3741 - ISO 3742 standards. (4) Electrical data: Measurements with Wattmeter Jokogawa WT 110.

Disponibile anche versione ad 1 sola velocità (XT-HA) - Available only 1 speed version also (XT-HA)

DATI TECNICI - TECHNICAL DATA

XT-HC

ventilatore elicoidale 2 velocità ; batteria ad acqua - riscaldamento/condizionamento

2 speed helicoidal fan ; water coil - heating/cooling

caldo/freddo
heat./cooling

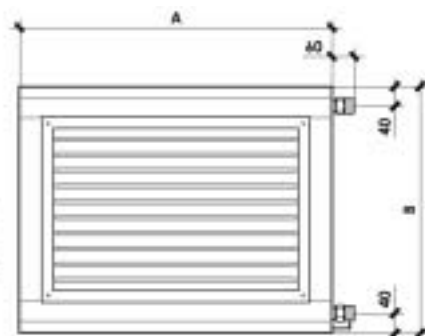
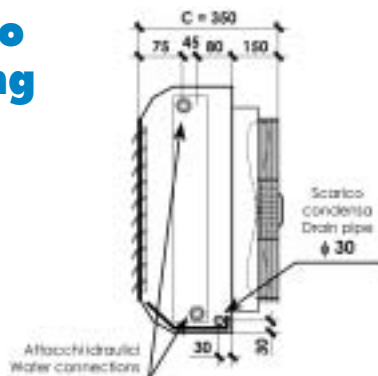

Unità idonea per sola installazione verticale a parete (solo Proiezione orizzontale)
Unit suitable for wall vertical installation only (Horizontal discharge only)

Modello		XT-HC 120	XT-HC 230	XT-HC 320	XT-HC 430	XT-HC 520	XT-HC 630	XT-HC 720	XT-HC 830	XT-HC 920	XT-HC 1030
RISCALDAMENTO (solo alla velocità MAX) - HEATING (only in MAX speed)											
Potenzialità Termica - Heating capacity (1)	W	16.330	20.880	26.650	33.760	41.380	48.630	54.950	70.220	85.940	106.410
Portata aria - Air flow MAX (2)	m ³ /h	1.856	1.758	2.860	2.688	4.680	4.083	5.940	5.590	9.720	8.875
Lancio aria - Air throw (MAX - V = 0,25 m/s)	m	18,0	14,9	21,1	18,8	24,3	21,9	22,4	20,5	25,1	23,5
Livello sonoro - Sound level MAX (3)	dB(A)	43	44	46	47	49	50	49	50	52	53
Portata acqua - Water flow (4)	l/h	1.404	1.795	2.292	2.903	3.558	4.182	4.726	6.039	7.391	9.151
Perdite di carico acqua - Water pressure drops (5)	kPa	19	17	23	24	20	21	18	22	27	32
RAFFREDDAMENTO (solo alla velocità MIN, altrimenti trascinamento della condensa) - COOLING (only in MIN speed, otherwise condensate can be spat-out)											
Potenza Frigorifera Totale - Total (6)	W	5.030	6.460	8.300	10.950	13.240	15.630	17.110	22.780	27.060	35.580
Capacità Raffreddamento Sensibile - Sensible (6)	W	3.870	4.620	6.100	7.670	9.600	10.920	12.320	15.570	19.720	24.520
Portata aria - Air flow MIN (2)	m ³ /h	1.465	1.390	2.264	2.115	3.706	3.224	5.162	4.425	7.630	6.986
Livello sonoro - Sound level MIN (3)	dB(A)	38	39	41	42	43	44	44	45	46	47
Portata acqua - Water flow (4)	l/h	865	1.111	1.427	1.884	2.277	2.689	2.942	3.918	4.654	6.120
Perdite di carico acqua - Water pressure drops (5)	kPa	10	9	13	14	12	13	10	13	15	20
Numero Ventilatori/Motori - Fans/Motors number	No./No.	1/1	1/1	1/1	1/1	1/1	1/1	2/2	2/2	2/2	2/2
Numero velocità - Speed number	No. (*)	2	2	2	2	2	2	2	2	2	2
Assorbimento elettrico Max	W	1x 90	1x 95	1x 140	1x 150	1x 115	1x 120	2x 140	2x 150	2x 115	2x 120
Max Current input (7)	A	1x 0,42	1x 0,44	1x 0,65	1x 0,70	1x 0,55	1x 0,57	2x 0,65	2x 0,70	2x 0,55	2x 0,57
Alimentazione elettrica - Power supply		230 V - 1 Ph - 50 Hz									
Dimensioni	A mm	520	520	620	620	720	720	1.120	1.120	1.320	1.320
Dimensions	B mm	470	470	570	570	670	670	570	570	670	670
	C mm	350	350	350	350	350	350	350	350	350	350
Attacchi idraulici - Water connections	ø (*)	3/4"	3/4"	1"	1"	1"	1"	1" 1/4	1" 1/4	1" 1/4	1" 1/2
Scarico condensa - Drain pipe	ø (mm)	30	30	30	30	30	30	30	30	30	30
Peso netto - Net weight	Kg	15,0	17,2	18,9	21,2	23,5	25,1	38,0	42,0	44,8	49,0

Accessori raccomandati - Recommended accessories

Comando remoto TR2 - TR2 Remote control

No. (*) Velocità Max utilizzata solo per riscaldamento; velocità Min utilizzata solo per raffreddamento - Max speed only for heating; Min speed only for cooling
ø (*) Attacchi idraulici batteria Gas Maschio - Male gas water coil connections

(8) RIDUZIONE PORTATA ARIA (coefficienti che definiscono le curve "Portata Aria / Pressione statica")
AIR FLOW REDUCTION (coefficients defining the "Air flow / Static pressure diagrams")

Modello	Pressione statica disponibile - External static pressure					
Model	0 Pa	10 Pa	20 Pa	30 Pa	40 Pa	50 Pa
XT 120 - XT 230	1	0,95	0,86	0,72	0,50	0,25
XT 320 - XT 430 - XT 720 - XT 830	1	0,96	0,87	0,74	0,53	0,26
XT 520 - XT 630 - XT 920 - XT 1030	1	0,96	0,88	0,75	0,55	0,26

(9) RIDUZIONE POTENZIALITÀ FRIGORIFERA/TERMICA (in funzione della riduzione portata aria)
COOLING/HEATING CAPACITY REDUCTION (depending on air flow reduction)

Portata aria - Air flow	1,00	0,95	0,90	0,85	0,80	0,75	0,70	0,65	0,60	0,55	0,50	0,45	0,40	0,35	0,30	0,25
Potenzialità termica - Heating capacity	1,00	0,97	0,93	0,89	0,86	0,82	0,78	0,74	0,70	0,66	0,62	0,58	0,53	0,48	0,44	0,38
Potenzialità Frigorifera Totale - Total	1,00	0,97	0,94	0,91	0,88	0,84	0,81	0,78	0,74	0,70	0,66	0,62	0,58	0,54	0,49	0,44
Capacità Raffreddamento Sensibile - Sensible	1,00	0,96	0,93	0,89	0,85	0,81	0,77	0,73	0,69	0,65	0,60	0,56	0,51	0,46	0,42	0,36

Dati tecnici riferiti alle seguenti condizioni: Unità Standard - Pressione atmosferica 1013 mbar - Alimentazione elettrica 230V/1Ph/50Hz. (1) - (2) - (3) - (4) - (5) - (6): Dati tecnici nominali con unità a bocca libera (Pressione statica esterna = 0 Pa) e Velocità Max (in riscaldamento), Velocità Min (in raffreddamento).
(1) Riscaldamento: Temperatura aria ambiente: 15°C - Temperatura acqua ingresso 85°C, temperatura acqua uscita 75°C - Velocità Max (nominale). Per pressione statica > 0 Pa vedi (8) e (9) (ref. acqua ingr. 85°C e portata acqua come alla Max velocità (4)).
(6) Raffreddamento: Temperatura aria ambiente: 28°C b.s., 21°C b.u. - Temp. acqua ingresso 7°C, temp. acqua uscita 12°C - Velocità Min (nominale). Per pressione statica > 0 Pa vedi (8) e (9) (ref. acqua ingr. 7°C e portata acqua come alla Min velocità (4)).
(1) (6) (9) Rese Frigorifere e Termiche: Valori calcolati da dati rilevati in camera calorimetrica rif. norme UNI 6552, UNI 6552/A242. (2) (8) Portata aria e Pressione statica: Valori rilevati con cassone rif. norme AMCA 210-74 fig.11 e condotto + diaframma rif. norme CNR-UNI 10023.
(3) Livelli sonori: Pressione sonora in campo libero, distanza 2 m. Valori calcolati da potenza sonora rilevata in camera riverberante rif. norme ISO 3741 - ISO 3742. (7) Dati elettrici: Valori rilevati con Wattmetro Jekogawa WT 110.
Technical data refer to the following conditions: Standard unit - Atmospheric pressure 1013 mbar - Power supply 230V/1Ph/50Hz. (1) - (2) - (3) - (4) - (5) - (6): Nominal technical data refer to unit with free air flow (External static pressure = 0 Pa) and Max speed (in heating), Min speed (in cooling).
(1) Heating: Environment air temperature: 15°C - Entering water temperature 85°C, leaving water temperature 75°C - Max speed (nominal). For static pressure > 0 Pa see (8) e (9) (ref. entering water temp. 85°C and water flow as for the Max speed (4)).
(6) Cooling: Environment air temperature: 28°C d.b., 21°C w.b. - Entering water temp. 7°C, leaving water temp. 12°C - Min speed (nominal). For static pressure > 0 Pa see (8) e (9) (ref. entering water temp. 7°C and water flow as for the Min speed (4)).
(1) (6) (9) Cooling and Heating capacities: Data calculated based on measurements made in calorimetric room ref. UNI 6552, UNI 6552/A242 standards. (2) (8) Air flow and Static pressure: Measurements made with casing ref. AMCA 210-74 fig.11 standards and plenum + diaphragm ref. CNR-UNI 10023 standards.
(3) Sound Levels: Free field sound pressure, 2 m distance. Data calculated based on sound power measured in reverberation room ref. ISO 3741 - ISO 3742 standards. (7) Electrical data: Measurements with Wattmeter Jekogawa WT 110.

Disponibili anche versioni elettriche (XT-HE ; XT-CE) - Available electrical versions also (XT-HE ; XT-CE)

DATI TECNICI - TECHNICAL DATA

XT-CA

ventilatore centrifugo 3 velocità ; batteria ad acqua - solo riscaldamento

3 speed centrifugal fan ; water coil - only heating

canalizzabile
ductable

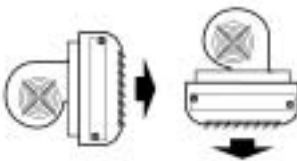
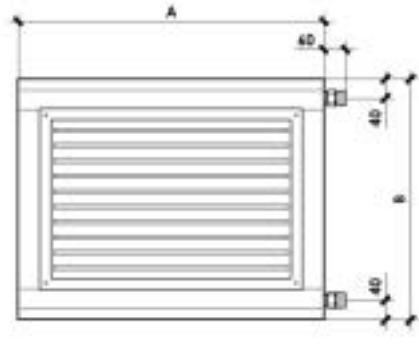

Unità idonea per:

- installazione verticale a parete (Proiezione orizzontale)
- installazione orizzontale a soffitto (Proiezione verticale)

Unit suitable for:

- wall vertical installation (Horizontal discharge)
- ceiling horizontal installation (vertical discharge)



Modello Model		XT-CA 120	XT-CA 230	XT-CA 320	XT-CA 430	XT-CA 520	XT-CA 630	XT-CA 720	XT-CA 830	XT-CA 920	XT-CA 1030
Potenzialità termica - Heating capacity (1)	W	18.250	23.280	28.390	34.700	39.350	47.580	58.510	73.460	82.700	98.090
Portata aria - Air flow (2)	m ³ /h	2.214	2.070	3.198	2.880	4.158	3.750	6.642	6.096	8.733	7.680
Lancio aria - Air throw (V = 0,25 m/s)	m	20,7	19,8	24,2	23,6	27,9	26,4	25,7	24,8	28,8	28,0
Livelli sonori - Sound levels (3)	Min-Med-Max dB(A)	34-40-45	35-40-46	35-41-47	36-42-48	36-43-48	37-43-49	38-44-50	39-45-51	39-46-51	40-46-52
Portata acqua - Water flow (4)	l/h	1.569	2.002	2.441	2.985	3.384	4.092	5.031	6.317	7.112	8.436
Perdite di carico acqua - Water pressure drops (5)	kPa	22	21	27	25	18	21	21	24	25	26
Numero Ventilatori - Fans number	No.	1	1	1	1	1	1	2	2	2	2
Numero Motori - Motors number	No.	1	1	1	1	1	1	2	2	2	2
Numero velocità - Speed number	No.	3	3	3	3	3	3	3	3	3	3
Assorbimento elettrico Max	W	1x 320	1x 320	1x 500	1x 500	1x 550	1x 550	2x 500	2x 500	2x 550	2x 550
Max Current input (6)	A	1x 1,5	1x 1,5	1x 2,3	1x 2,3	1x 2,5	1x 2,5	2x 2,3	2x 2,3	2x 2,5	2x 2,5
Alimentazione elettrica - Power supply		230 V - 1 Ph - 50 Hz									
Dimensioni Dimensions	A mm	520	520	620	620	720	720	1.120	1.120	1.320	1.320
	B mm	440	440	540	540	640	640	540	540	640	640
	C mm	600	600	660	660	660	660	660	660	660	660
Attacchi idraulici - Water connections	ø (*)	3/4"	3/4"	1"	1"	1"	1"	1" 1/4	1" 1/4	1" 1/4	1" 1/2
Peso netto - Net weight	Kg	19,2	20,1	25,8	28,0	30,5	33,2	51,2	54,8	61,0	65,7
Accessori raccomandati Recommended accessories		Comando remoto (vedi sezioni CR-ICD-HTR-HTN) - Remote control (see CR-ICD-HTR-HTN sections)									
		Scheda interfaccia SDI - SDI interface chart									

o (*) Attacchi idraulici batteria Gas Maschio - Male gas water coil connections

(7) RIDUZIONE PORTATA ARIA (coefficienti che definiscono le curve "Portata Aria / Pressione statica")
AIR FLOW REDUCTION (coefficients defining the "Air flow / Static pressure diagrams")

Modello Model	Velocità Speed	Pressione statica disponibile - External static pressure										
		0 Pa	25 Pa	50 Pa	75 Pa	100 Pa	125 Pa	150 Pa	175 Pa	200 Pa	225 Pa	250 Pa
XT 120 - XT 230	Max	1,00	0,99	0,97	0,94	0,89	0,84	0,77	0,67	0,50	0,28	/
	Med	0,80	0,78	0,76	0,73	0,69	0,64	0,55	0,40	0,20	/	/
	Min	0,54	0,53	0,51	0,49	0,45	0,38	0,28	0,13	/	/	/
XT 320 - XT 430 XT 720 - XT 830	Max	1,00	0,99	0,97	0,95	0,92	0,89	0,86	0,82	0,77	0,71	0,54
	Med	0,80	0,78	0,75	0,72	0,68	0,65	0,59	0,53	0,40	0,21	/
	Min	0,58	0,57	0,55	0,52	0,48	0,45	0,39	0,30	0,15	/	/
XT 520 - XT 630 XT 920 - XT 1030	Max	1,00	0,98	0,95	0,92	0,89	0,86	0,82	0,78	0,74	0,70	0,64
	Med	0,79	0,77	0,76	0,73	0,71	0,68	0,65	0,61	0,56	0,44	0,19
	Min	0,57	0,56	0,54	0,52	0,49	0,46	0,41	0,33	0,16	/	/

(8) RIDUZIONE POTENZIALITÀ TERMICA (in funzione della riduzione portata aria)
HEATING CAPACITY REDUCTION (depending on air flow reduction)

Portata aria - Air flow	1,00	0,95	0,90	0,85	0,80	0,75	0,70	0,65	0,60	0,55	0,50	0,45	0,40	0,35	0,30	0,25
Potenzialità Termica - Heating capacity	1,00	0,97	0,93	0,89	0,86	0,82	0,78	0,74	0,70	0,66	0,62	0,58	0,53	0,48	0,44	0,38

Dati tecnici riferiti alle seguenti condizioni: Unità Standard - Pressione atmosferica 1013 mbar - Alimentazione elettrica 230V/1Ph/50Hz. (1) - (2) - (4) - (5): Dati tecnici nominali alla velocità massima ed unità a bocca libera (Pressione statica esterna = 0 Pa).
 (1) Riscaldamento: Temperatura aria ambiente: 15°C - Temperatura acqua ingresso 85°C, temperatura acqua uscita 75°C - Velocità Max (nominale). Per Med e Min velocità e/o pressione statica > 0 Pa vedi (7) + (8) (rif. acqua ingr. 85°C e portata acqua come alla Max velocità (4)).
 (2) (8) Rese Termiche: Valori calcolati da dati rilevati in camera calorimetrica rif. norme UNI 6552, UNI 6552/A242. (2) (7) Portata aria e Pressione statica: Valori rilevati con cassone rif. norme AMCA 210-74 fig.11 e condotto + diaframma rif. norme CNR-UNI 10023.
 (3) Livelli sonori: Pressione sonora in campo libero, distanza 2 m. Valori calcolati da potenza sonora rilevata in camera riverberante rif. norme ISO 3741 - ISO 3742. (6) Dati elettrici: Valori rilevati con Wattmetro Jokogawa WT 110.
 Technical data refer to the following conditions: Standard unit - Atmospheric pressure 1013 mbar - Power supply 230V/1Ph/50Hz. (1) - (2) - (4) - (5): Nominal technical data refer to the maximum speed and unit with free air flow (External static pressure = 0 Pa).
 (1) Heating: Environment air temperature: 15°C - Entering water temperature 85°C, leaving water temperature 75°C - Max speed (nominal). For Med and Min fan speed and/or static pressure > 0 Pa see (7) + (8) (ref. entering water temp. 85°C and water flow as for the Max speed (4)).
 (1) (8) Heating capacities: Data calculated based on measurements made in calorimetric room ref. UNI 6552, UNI 6552/A242 standards. (2) (7) Air flow and static pressure: Measurements made with casing ref. AMCA 210-74 fig.11 standards and plenum + diaphragm ref. CNR-UNI 10023 standards.
 (3) Sound Levels: Free field sound pressure, 2 m distance. Data calculated based on sound power measured in riverberation room ref. ISO 3741 - ISO 3742 standards. (6) Electrical data: Measurements with Wattmeter Jokogawa WT 110.

I dati tecnici non sono impegnativi per l'utente ed ACTIONCLIMA S.r.l. si riserva il diritto di apportare qualsiasi modifica ai dati tecnici, pressioni, dimensioni, senza obbligo di preavviso. La riproduzione totale o parziale della presente espone a sanzioni penali, civili e amministrative. Tutti i diritti sono riservati.

DP-07-70024001-R00

www.actionclima.it



ACTIONCLIMA S.r.l. - 31030 BIBAN FRAZIONE DI CARBONERA - TREVISO (ITALY) - Via Biban, 54
 Tel. (+39) 0422-699923 - Fax (+39) 0422-445768 - www.actionclima.it - e-mail: info@actionclima.it